

## VITLO - 50 eco sp. škripec

### Tehnični podatki

		Enota	
<b>Tip</b>			<b>50 eco</b>
<b>Vlečna sila</b>		kN	<b>50</b>
<b>Srednja hitrost žične vrvi</b>		m/s	<b>0,9</b>
<b>Dolžina žične vrvi</b>	<b>Max. (teoretično)</b>		<b>70/11</b>
			<b>85/10</b>
	<b>Serijsko</b>		<b>60/12</b>
<b>Priporočljiva moč traktorja</b>		kW	<b>22-40</b>
		KM	<b>30-54</b>
<b>Mere</b>	<b>A</b>	mm	<b>1400</b>
	<b>B</b>	mm	<b>480</b>
	<b>C</b>	mm	<b>1315</b>
	<b>D</b>	mm	<b>2000</b>
<b>Teža brez žične vrvi</b>		kg	<b>302</b>
<b>Spodnji škripec</b>			<input type="checkbox"/>
<b>Priklop</b>			<input type="checkbox"/>
<b>Nosilec motorne žage</b>			<input type="checkbox"/>
<b>Upravljanje</b>			<b>M</b>
<b>Priklapljanje</b>		kategorija	<b>I, II</b>

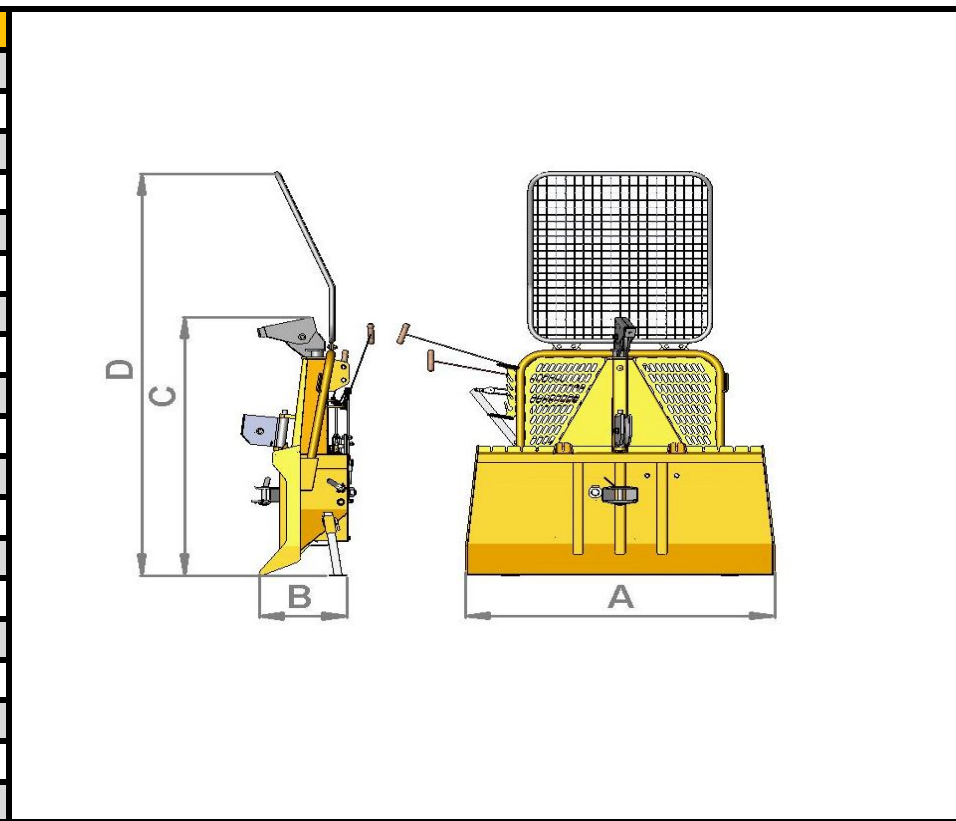

Legenda: - serijsko,  - opcija, x – ni možno, M - mehansko

*Servis*  
**Trgovina FraMa**<sup>®</sup>